



Technologia, Innowacje, Mobilność



Spotkanie z analitykami i prasą  
– Warszawa, 10.09.2015 r.

tim.pl





## Otoczenie – produkcja budowlano - montażowa

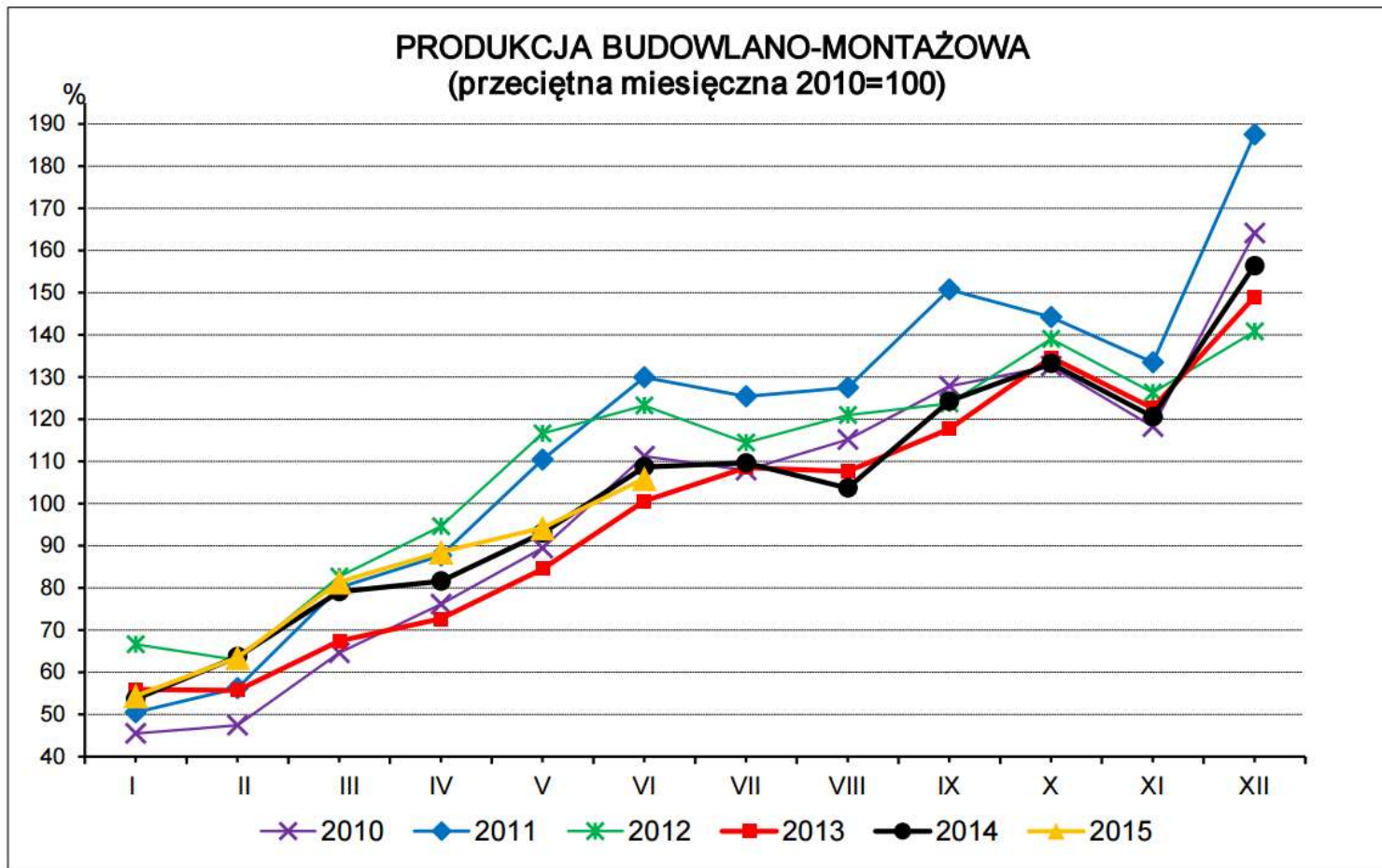

Według wstępnych danych produkcja budowlano-montażowa (w cenach stałych), obejmująca roboty o charakterze inwestycyjnym i remontowym, zrealizowana na terenie kraju przez przedsiębiorstwa budowlane o liczbie pracujących powyżej 9 osób, była w czerwcu br. o 2,5% niższa niż przed rokiem (kiedy notowano wzrost o 8,0%) i o 12,4% wyższa w porównaniu z majem br. Po wyeliminowaniu wpływu czynników o charakterze sezonowym produkcja budowlano-montażowa ukształtowała się na poziomie niższym o 3,3% niż w czerwcu ub. roku i o 4,2% w porównaniu z majem br.





# TIM to hybryda – połączenie nowoczesnej technologii i kompetencji ludzi

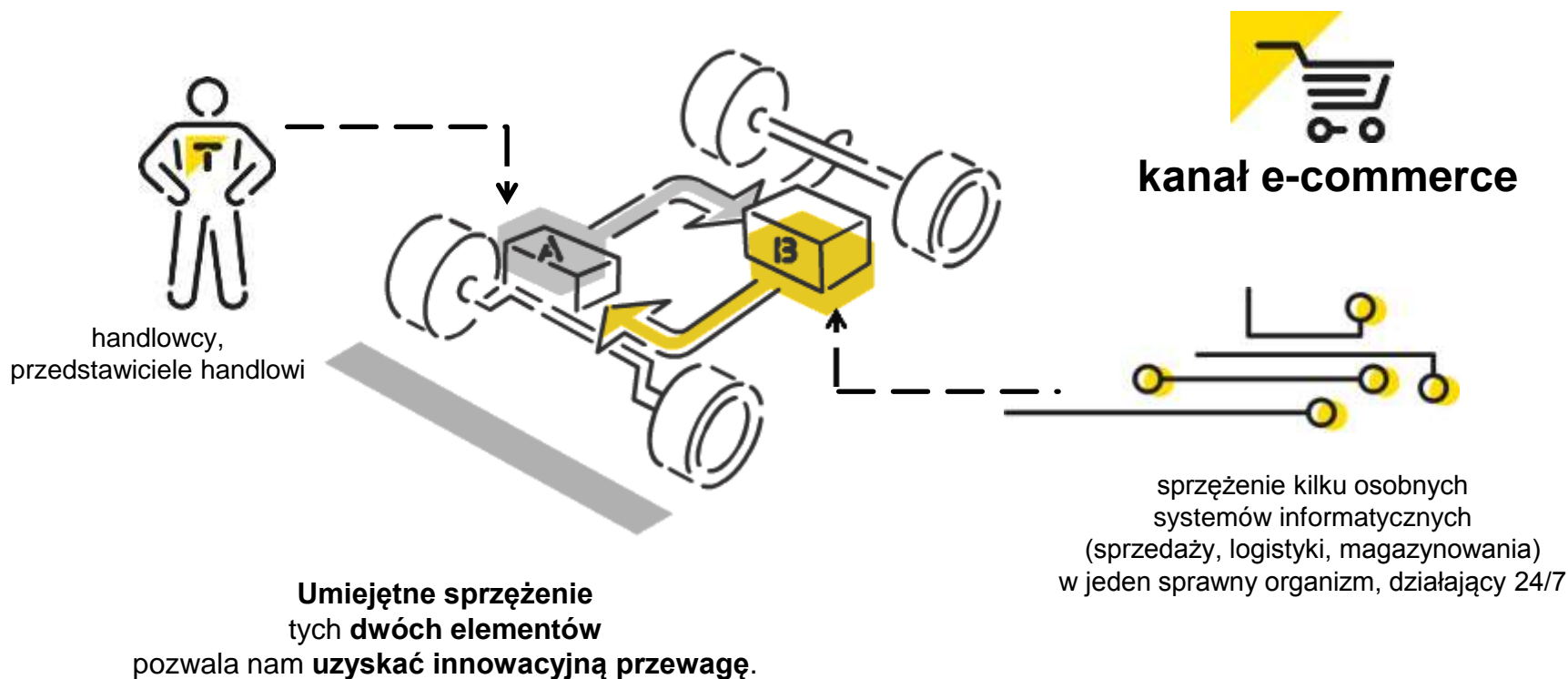



# Wyniki GK TIM po I półroczu 2015 r.





## Grupa Kapitałowa TIM



**Kapitał zakładowy 22 199 200 zł**

**Zarząd:**

Krzysztof Folta – Prezes Zarządu  
Anna Słobodzian-Puła – Członek Zarządu  
Artur Piekarczyk – Członek Zarządu, Dyrektor ds. Handlu  
Maciej Posadzy – Członek Zarządu, Dyrektor ds. Operacyjnych

**rotopino.PL**

**Kapitał zakładowy 1 000 000 zł**

Skupia międzynarodową platformę handlową Marketeo.com oraz zintegrowane z nią portale branżowe. Spółka prowadzi 22 e-sklepy w całej Europie, w Polsce - największy e-sklep z elektronarzędziami

**narzedzia.PL**

**Zarząd:**

Ryszard Zawieruszyński – Prezes Zarządu  
Maciej Posadzy – Członek Zarządu



**Kapitał zakładowy 1 500 000 zł**

Doświadczony dystrybutor najlepszych włoskich marek sektora elektrycznego i oświetleniowego na polskim rynku.

**Zarząd:**

Giacomo Scimone – Prezes Zarządu  
Giordano Noris – Członek Zarządu  
Artur Piekarczyk – Członek Zarządu

**SUN ELECTRO**

**Kapitał zakładowy 1 200 000 zł**

**Projektowanie, produkcja i dystrybucja** inteligentnych rozwiązań oświetleniowych LED

**Zarząd:**

Remigiusz Ukleja – Prezes Zarządu





# Grupa Kapitałowa TIM

## Rachunek Zysków i Strat - I półrocze 2015 r. vs I półrocze 2014 r.

RACHUNEK ZYSKÓW I STRAT	I półrocze					
	wyk 2015	do przych.	wyk 2014	do przych.	wyk '15-'14	wyk '15/'14
<b>PRZYCHODY NETTO</b>	<b>256 240</b>		<b>226 533</b>		<b>29 707</b>	<b>113,1%</b>
marża %	15,02%		15,82%		-0,79%	95,0%
<b>MARŻA</b>	<b>38 494</b>		<b>35 828</b>		<b>2 666</b>	<b>107,4%</b>
Koszt własny sprzedanych towarów	217 746		190 705		27 041	114,2%
<b>Koszty operacyjne, w tym:</b>	<b>38 761</b>	<b>15,1%</b>	<b>45 125</b>	<b>19,9%</b>	<b>-6 364</b>	<b>85,9%</b>
Amortyzacja	3 243	1,3%	3 167	1,4%	76	102,4%
Odpisy aktualizujące i likwidacja zapasów	-1 191	-0,5%	299	0,1%	-1 490	-398,3%
Usługi obce, zużycie materiałów i energii	20 164	7,9%	22 055	9,7%	-1 891	91,4%
Podatki i opłaty	220	0,1%	900	0,4%	-680	24,4%
Wynagrodzenia, ubezpieczenia społ. i inne	16 303	6,4%	15 503	6,8%	800	105,2%
Pozostałe koszty	22	0,0%	3 201	1,4%	-3 179	0,7%
<b>WYNIK NA SPRZEDAŻY</b>	<b>-267</b>		<b>-9 297</b>		<b>9 030</b>	<b>2,9%</b>
Pozostałe przychody operacyjne	2 033		1 710		323	118,9%
Pozostałe koszty operacyjne	2 271		1 069		1 202	212,4%
<b>WYNIK OPERACYJNY</b>	<b>-505</b>		<b>-8 656</b>		<b>8 151</b>	<b>5,8%</b>
amortyzacja	3 970		3 490		480	113,8%
<b>EBITDA</b>	<b>3 465</b>		<b>-5 166</b>		<b>8 631</b>	<b>-67,1%</b>
Przychody finansowe	97		87		10	111,5%
Koszty finansowe	531		127		404	418,1%
<b>WYNIK BRUTTO</b>	<b>-939</b>		<b>-8 696</b>		<b>7 757</b>	<b>10,8%</b>
Podatek dochodowy	-275		-1 456		1 181	18,9%
Udział w zysku (stracie) jedn. Wycenionej r	23		0		23	
<b>WYNIK NETTO</b>	<b>-641</b>		<b>-7 240</b>		<b>6 599</b>	<b>8,9%</b>





# Wyniki TIM SA po I półroczu 2015 r.





# Rachunek Zysków i Strat TIM SA

## I półrocze 2015 r. vs I półrocze 2014 r.

RACHUNEK ZYSKÓW I STRAT	Q1			Q2			SUMA		
	wyk 2015	wyk 2014	wyk '15/'14	wyk 2015	wyk 2014	wyk '15/'14	wyk 2015	wyk 2014	wyk '15/'14
<b>PRZYCHODY NETTO</b>	<b>114 714</b>	<b>95 471</b>	<b>120,2%</b>	<b>124 361</b>	<b>116 654</b>	<b>106,6%</b>	<b>239 075</b>	<b>212 125</b>	<b>112,7%</b>
marża %	14,47%	15,75%	91,9%	14,77%	14,94%	98,9%	14,63%	15,31%	95,6%
<b>MARŻA</b>	<b>16 600</b>	<b>15 040</b>	<b>110,4%</b>	<b>18 370</b>	<b>17 427</b>	<b>105,4%</b>	<b>34 970</b>	<b>32 467</b>	<b>107,7%</b>
Koszt własny sprzedanych towarów	98 114	80 431	122,0%	105 991	99 227	106,8%	204 105	179 658	113,6%
<b>Pion Handlowy</b>	<b>7 392</b>	<b>10 030</b>	<b>73,7%</b>	<b>8 060</b>	<b>10 936</b>	<b>73,7%</b>	<b>15 452</b>	<b>20 966</b>	<b>73,7%</b>
w stosunku do przychodów	6,44%	10,51%		6,48%	9,37%		6,46%	9,88%	
<b>Pion Operacyjny</b>	<b>7 450</b>	<b>7 592</b>	<b>98,1%</b>	<b>7 306</b>	<b>8 597</b>	<b>85,0%</b>	<b>14 756</b>	<b>16 189</b>	<b>91,1%</b>
w stosunku do przychodów	6,49%	7,95%		5,87%	7,37%		6,17%	7,63%	
<b>Zarząd, Wydz. Wspomagające</b>	<b>1 219</b>	<b>1 512</b>	<b>80,6%</b>	<b>1 490</b>	<b>1 288</b>	<b>115,7%</b>	<b>2 709</b>	<b>2 800</b>	<b>96,8%</b>
w stosunku do przychodów	1,06%	1,58%		1,20%	1,10%		1,13%	1,32%	
<b>IT</b>	<b>1 158</b>	<b>1 053</b>	<b>110,0%</b>	<b>1 215</b>	<b>985</b>	<b>123,4%</b>	<b>2 373</b>	<b>2 038</b>	<b>116,4%</b>
w stosunku do przychodów	1,01%	1,10%		0,98%	0,84%		0,99%	0,96%	
<b>Koszty operacyjne razem</b>	<b>17 219</b>	<b>20 187</b>	<b>85,3%</b>	<b>18 071</b>	<b>21 806</b>	<b>82,9%</b>	<b>35 290</b>	<b>41 993</b>	<b>84,0%</b>
w stosunku do przychodów	15,01%	21,14%		14,53%	18,69%		14,76%	19,80%	
<b>WYNIK NA SPRZEDAŻY</b>	<b>-619</b>	<b>-5 147</b>	<b>12,0%</b>	<b>299</b>	<b>-4 379</b>	<b>-6,8%</b>	<b>-320</b>	<b>-9 526</b>	<b>3,4%</b>
Pozostałe przychody operacyjne	1 559	615	253,5%	703	1 050	67,0%	2 262	1 665	135,9%
Pozostałe koszty operacyjne	1 355	437	310,1%	781	602	129,7%	2 136	1 039	205,6%
<b>WYNIK OPERACYJNY</b>	<b>-415</b>	<b>-4 969</b>	<b>8,4%</b>	<b>221</b>	<b>-3 931</b>	<b>-5,6%</b>	<b>-194</b>	<b>-8 900</b>	<b>2,2%</b>
amortyzacja	1 930	1 975	97,7%	1 903	1 478	128,8%	3 833	3 453	111,0%
<b>EBITDA</b>	<b>1 515</b>	<b>-2 994</b>	<b>-50,6%</b>	<b>2 124</b>	<b>-2 453</b>	<b>-86,6%</b>	<b>3 639</b>	<b>-5 447</b>	<b>-66,8%</b>
Przychody finansowe	67	28	239,3%	27	31	87,1%	94	59	159,3%
Koszty finansowe	159	39	407,7%	241	72	334,7%	400	111	360,4%
<b>WYNIK BRUTTO</b>	<b>-507</b>	<b>-4 980</b>	<b>10,2%</b>	<b>7</b>	<b>-3 972</b>	<b>-0,2%</b>	<b>-500</b>	<b>-8 952</b>	<b>5,6%</b>
Podatek dochodowy	-477	387	-123,3%	216	-1 902		-261	-1 515	17,2%
<b>WYNIK NETTO</b>	<b>-30</b>	<b>-5 367</b>	<b>0,6%</b>	<b>-209</b>	<b>-2 070</b>	<b>10,1%</b>	<b>-239</b>	<b>-7 437</b>	<b>3,2%</b>

UWAGA: W związku z dokonaniem w czerwcu 2015r przekwalifikowaniem nieruchomości położonej we Wrocławiu przy ul. Jaworskiej oraz nieruchomości położonej w Siechnicach przy ul. Kwiatkowskiego 24 ( biurowiec) z nieruchomości przeznaczanej do sprzedaży na nieruchomość inwestycyjną oraz dokonaniem w konsekwencji powyższego, naliczeniem amortyzacji za okresy przeszłe, wyniki za I i II kwartał 2015r zaprezentowane zostały z uwzględnieniem amortyzacji przeliczonej w podziale na I i II kwartał.



# Przychody ze sprzedaży – TIM SA

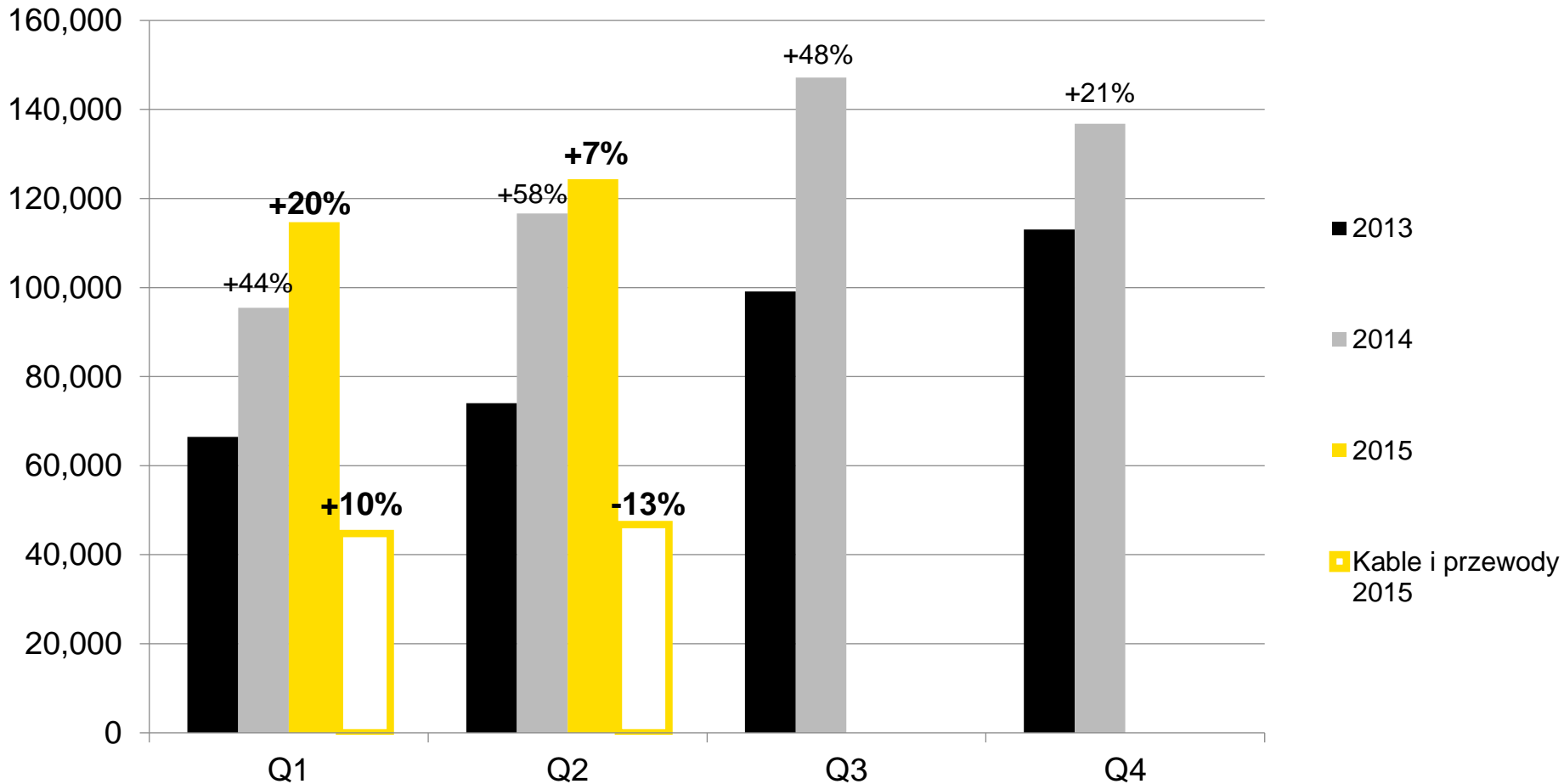

wartości w tys. PLN

	2014	2015	zmiana
<b>I półrocze</b>	<b>212 125</b>	<b>239 075</b>	<b>+12,7%</b>

tim.pl





## EBITDA - I-II Q 2015 r. vs I-II Q 2014 r.

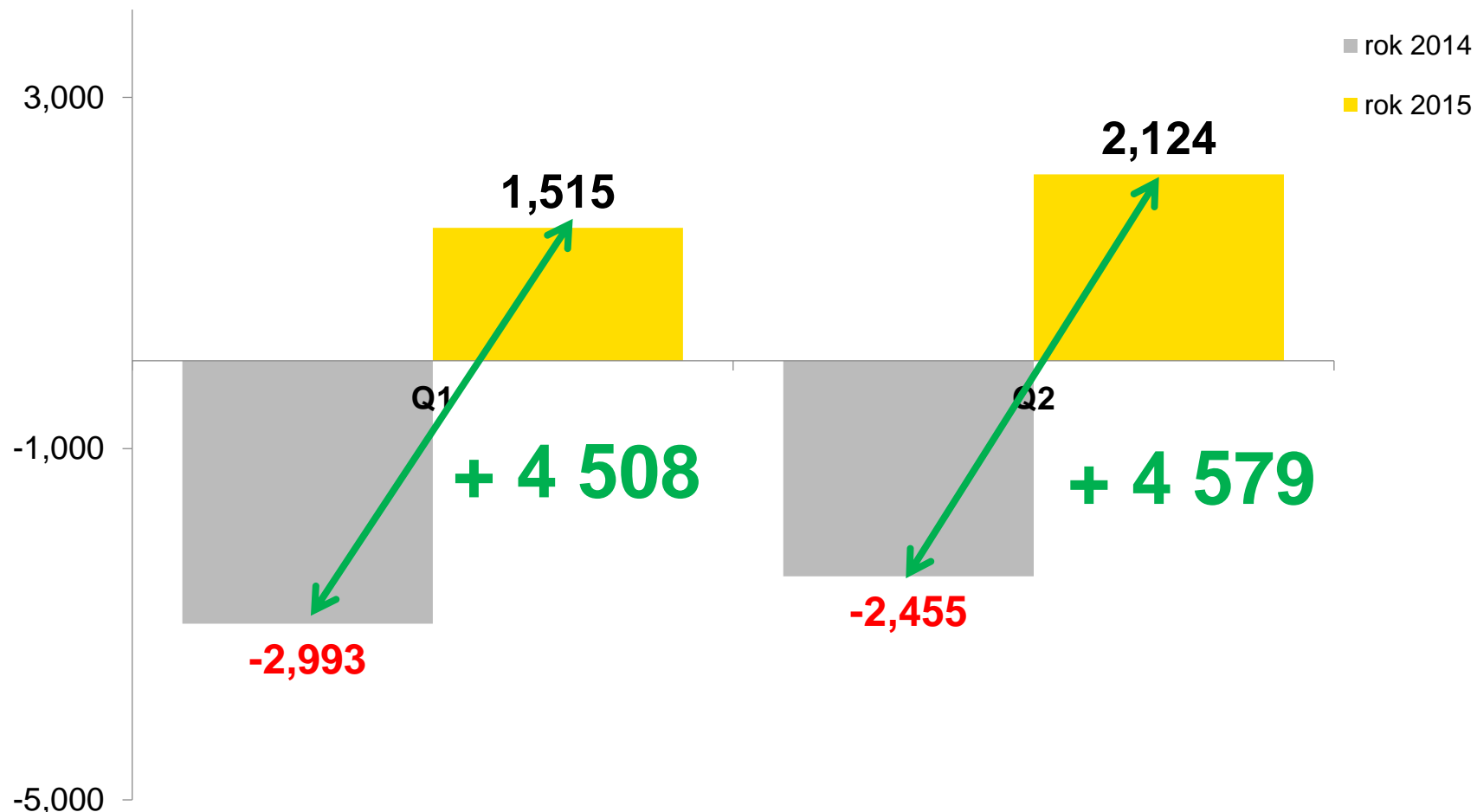

	2014	2015	zmiana
I półrocze	- 5 448	3 639	9 087

10 wartości w tys. PLN

tim.pl





# E-commerce – udział w sprzedaży

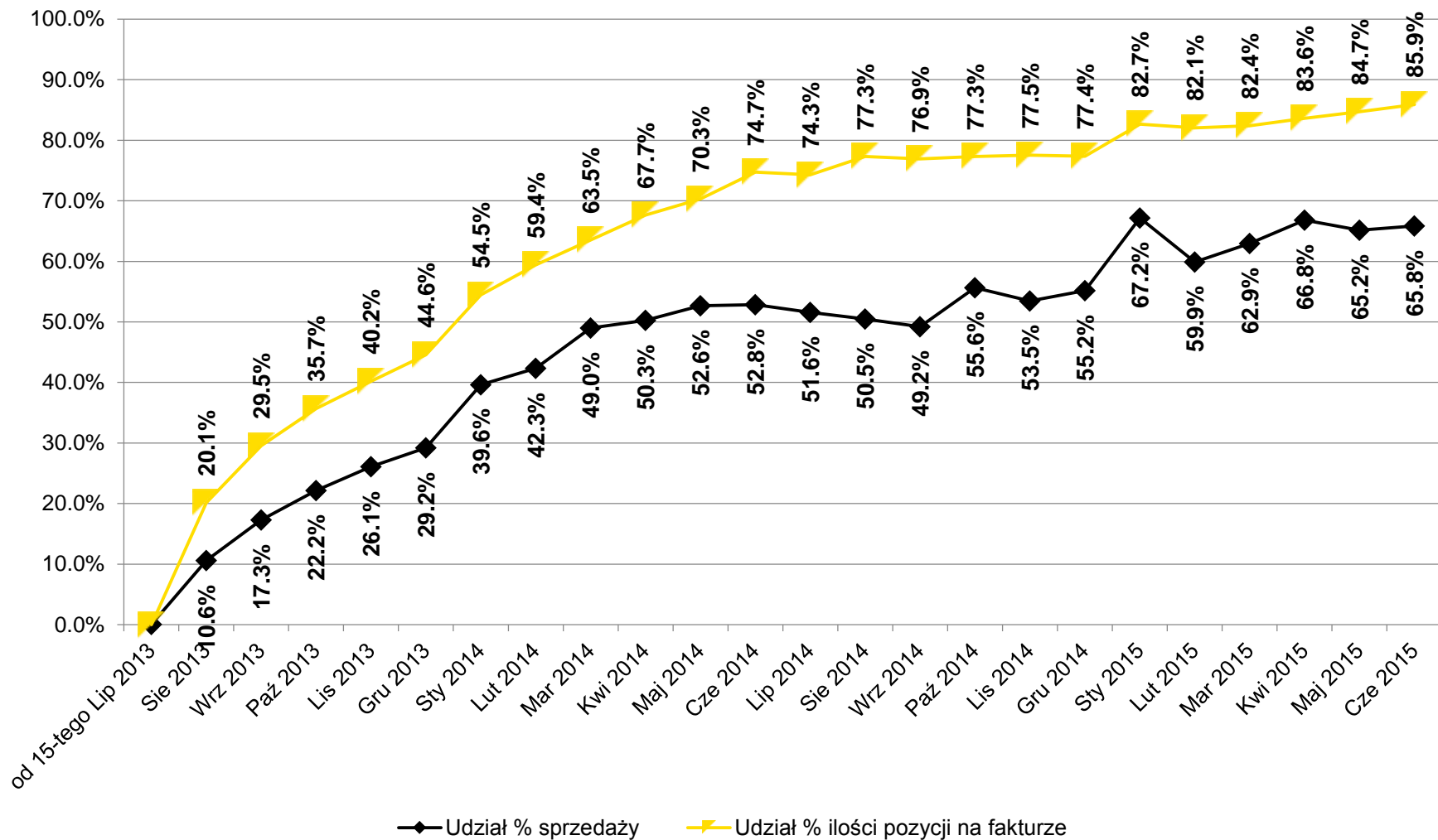



# Liczba klientów

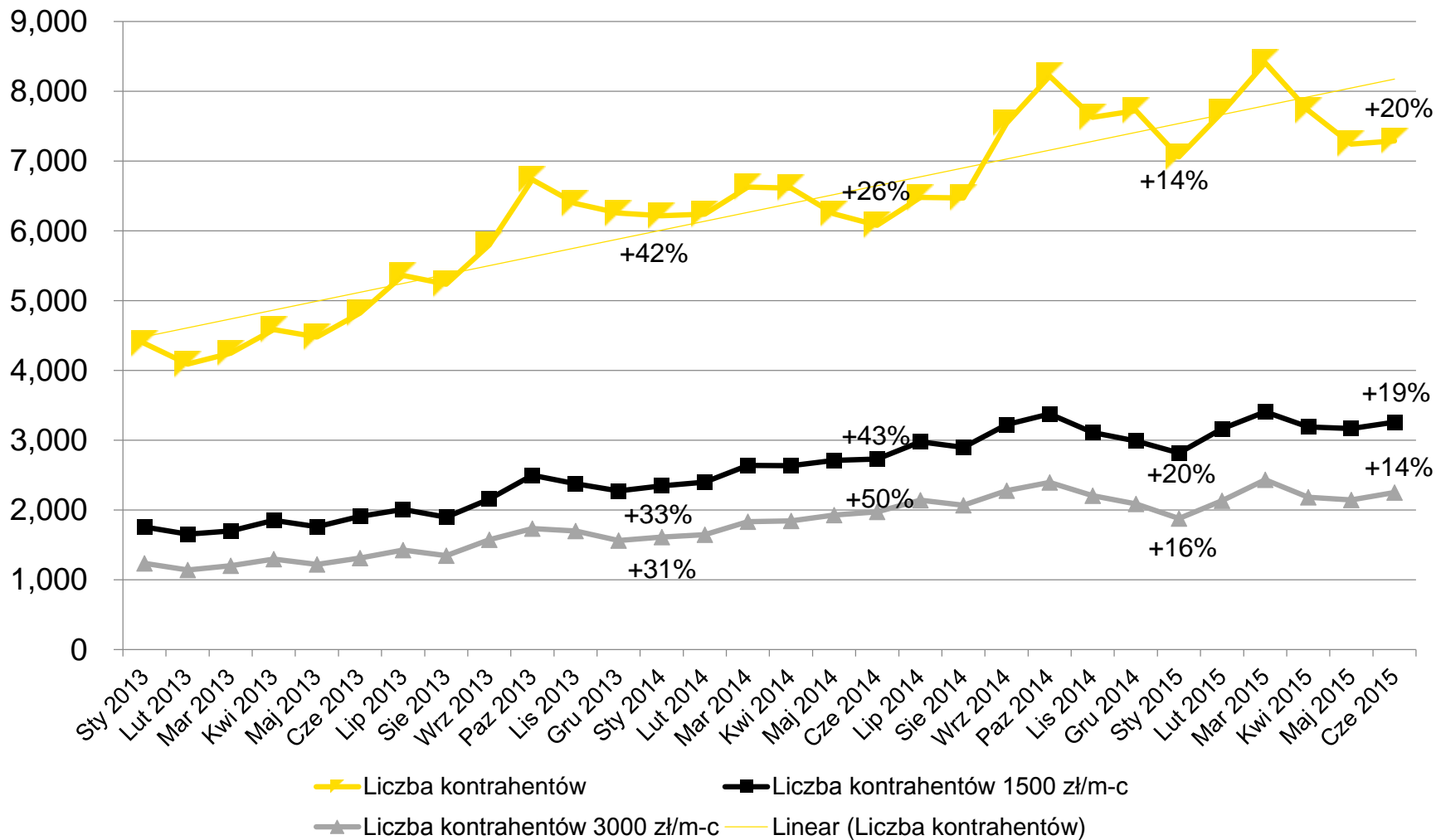

Prezentowany wzrost w stosunku do analogicznego miesiąca roku poprzedniego.





## Sprzedaż w podziale na branże

Poz.	Branża	I półrocze (tys. zł)				zmiana	
		rok 2015	udział %	rok 2014	udział %	wart.	%
1	Reselerzy	101 528	42,5%	83 804	39,5%	17 724	21,1%
2	Instalatorzy	83 457	34,9%	82 002	38,7%	1 455	1,8%
3	Przemysł	40 687	17,0%	34 667	16,3%	6 021	17,4%
4	Detaliści	7 944	3,3%	6 193	2,9%	1 751	28,3%
5	Energetyka	4 495	1,9%	4 452	2,1%	43	1,0%
6	Budżet	545	0,2%	943	0,4%	-398	-42,2%
7	Pozostali	419	0,2%	66	0,0%	354	539,8%
	<b>SUMA</b>	<b>239 075</b>	<b>100,0%</b>	<b>212 125</b>	<b>100,0%</b>	<b>26 950</b>	<b>12,7%</b>





# Należności

## Udział należności przeterminowanych powyżej 30 dni w całości należności

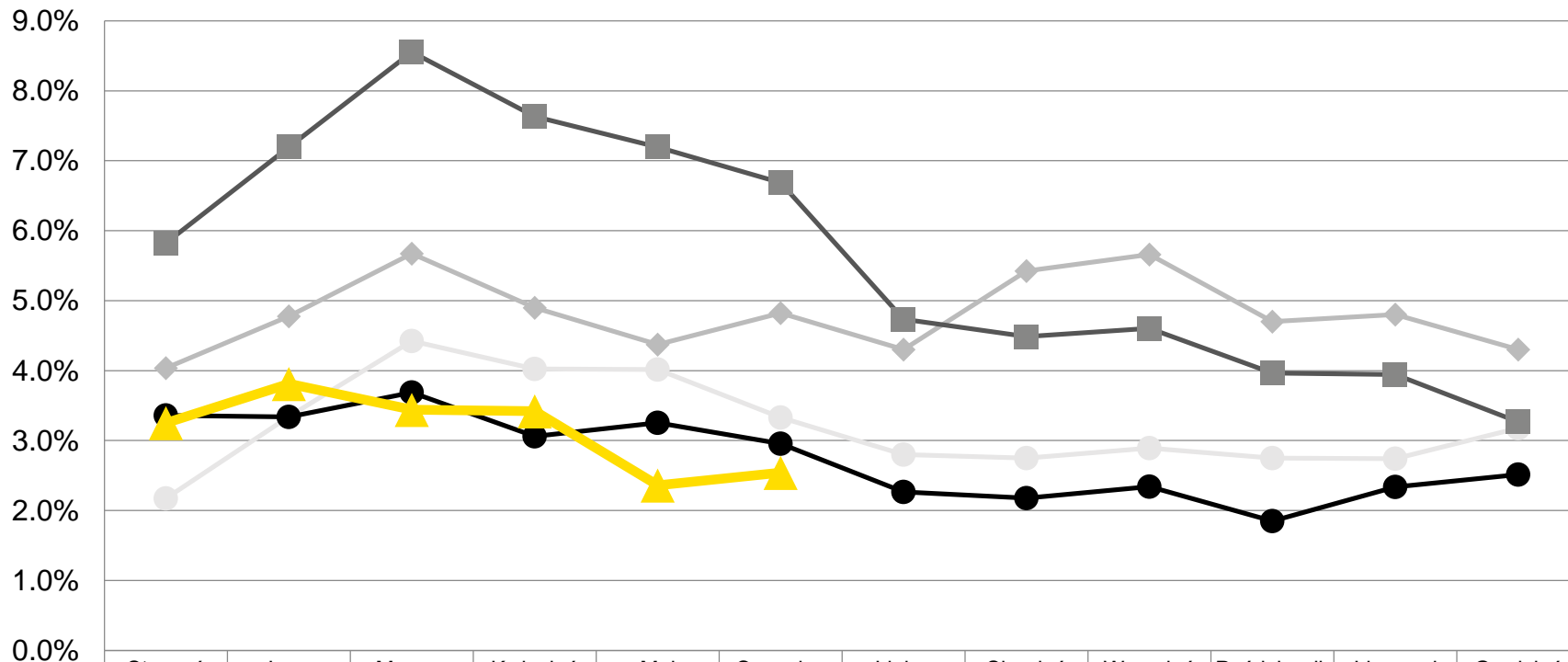

	Styczeń	Luty	Marzec	Kwiecień	Maj	Czerwiec	Lipiec	Sierpień	Wrzesień	Październik	Listopad	Grudzień
rok 2011	2.2%	3.3%	4.4%	4.0%	4.0%	3.3%	2.8%	2.7%	2.9%	2.7%	2.7%	3.2%
rok 2012	4.0%	4.8%	5.7%	4.9%	4.4%	4.8%	4.3%	5.4%	5.7%	4.7%	4.8%	4.3%
rok 2013	5.8%	7.2%	8.6%	7.6%	7.2%	6.7%	4.7%	4.5%	4.6%	4.0%	3.9%	3.3%
rok 2014	3.4%	3.3%	3.7%	3.1%	3.3%	3.0%	2.3%	2.2%	2.3%	1.8%	2.3%	2.5%
rok 2015	3.3%	3.8%	3.4%	3.4%	2.4%	2.5%						





## Liczba przesyłek z Magazynu Centralnego w miesiącach

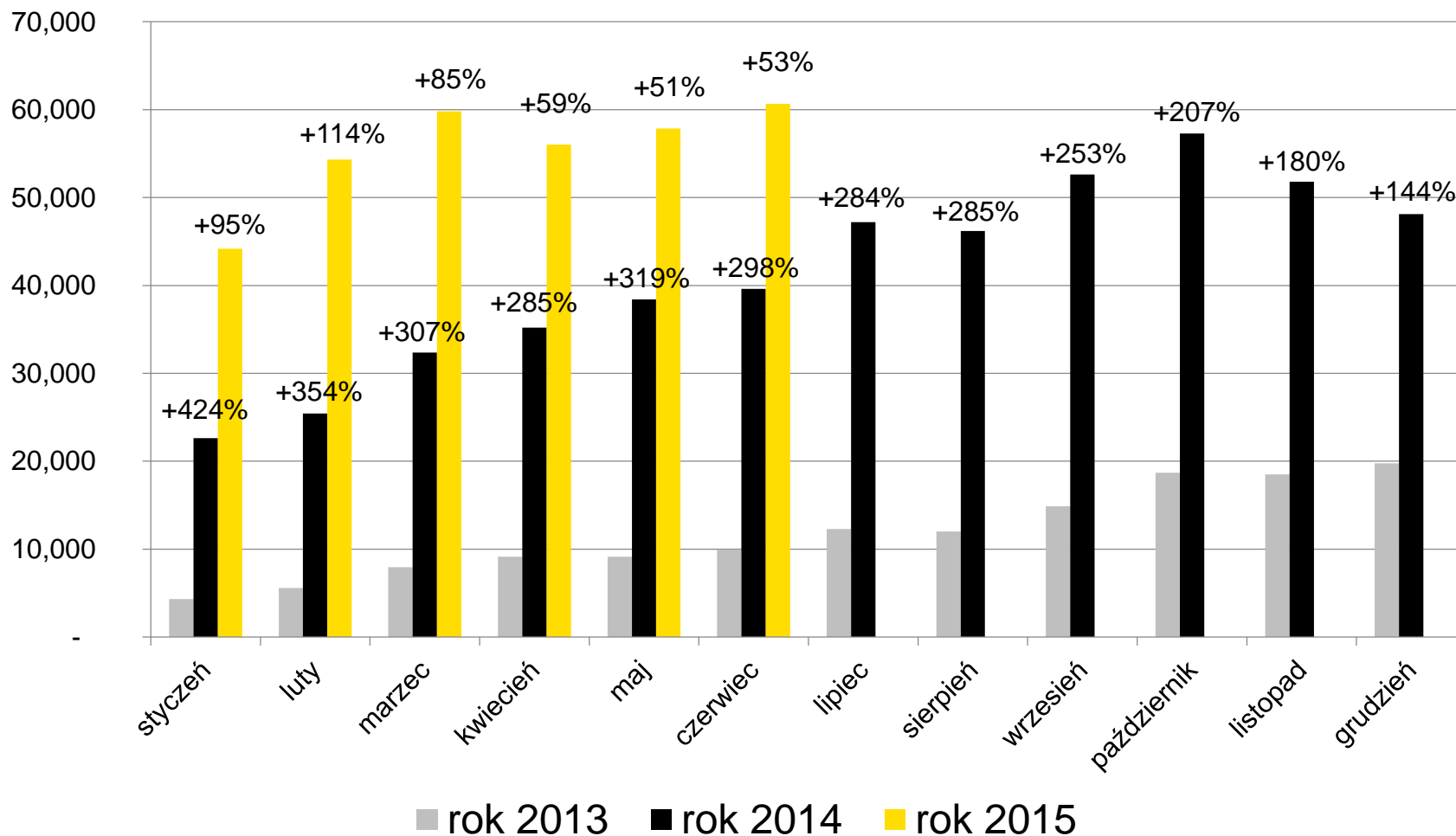



# Najszersza oferta produktowa w Polsce

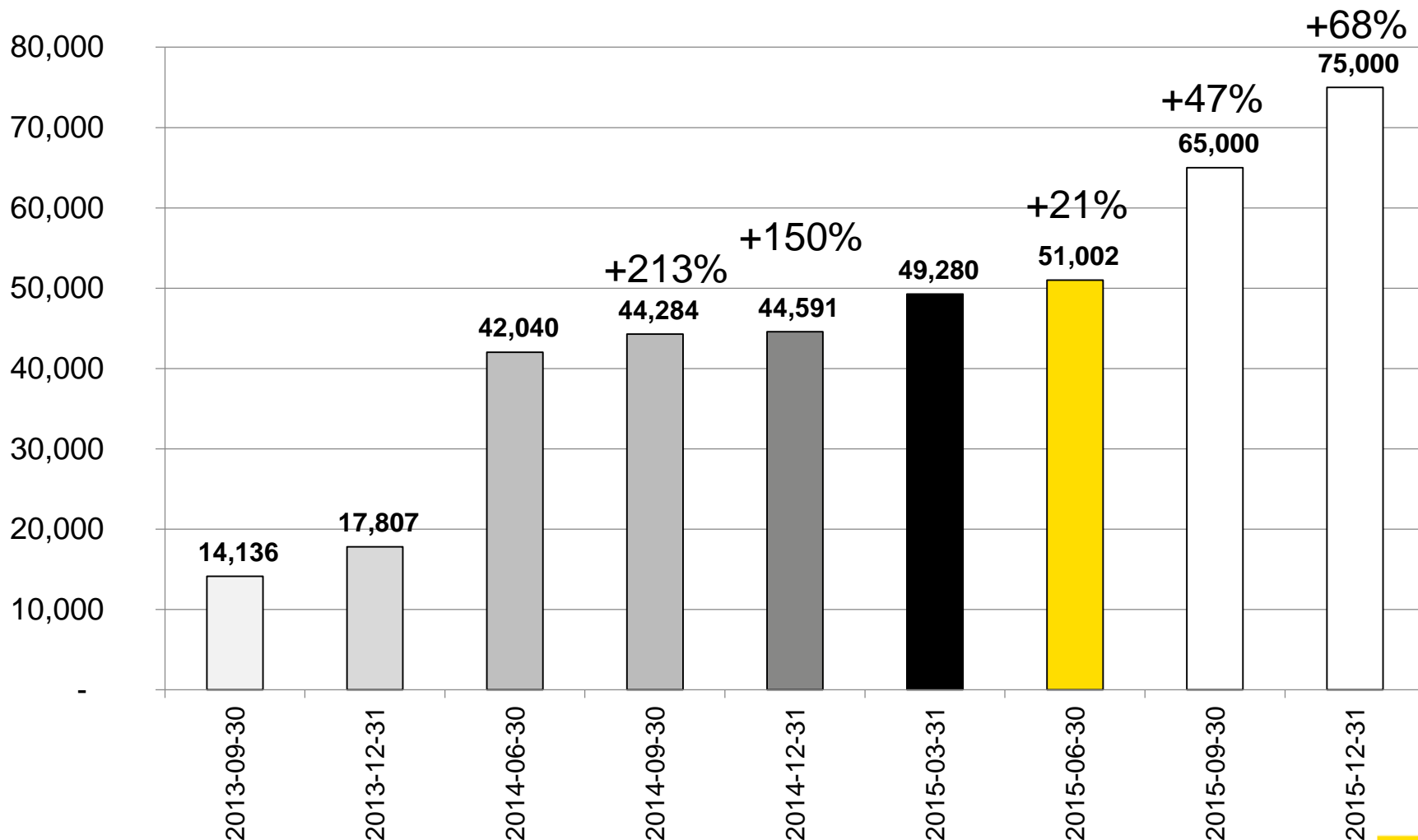

Wzrost procentowy do stanu z analogicznego okresu roku poprzedniego

tim.pl





## Najszerza oferta produktowa w Polsce

Poz.	Grupa asortymentowa	I półrocze (tys. zł)				zmiana	
		rok 2015	udział %	rok 2014	udział %	wart.	%
1	Aparatura	54 021	22,6%	39 647	18,7%	14 375	36,3%
2	Przewody	50 312	21,0%	49 723	23,4%	589	1,2%
3	Kable	40 507	16,9%	44 107	20,8%	-3 599	-8,2%
4	Biały osprzęt	19 776	8,3%	12 955	6,1%	6 822	52,7%
5	Oprawy i akcesoria oświetleniowe	16 714	7,0%	15 334	7,2%	1 379	9,0%
6	Rozdzielnice i obudowy	13 364	5,6%	9 480	4,5%	3 884	41,0%
7	Osprzęt pomocniczy	11 355	4,7%	8 413	4,0%	2 942	35,0%
8	Systemy prowadzenia kabli	10 510	4,4%	9 643	4,5%	868	9,0%
9	Źródła światła	5 882	2,5%	5 203	2,5%	679	13,1%
10	Pozostałe, w tym opakowania	4 934	2,1%	4 991	2,4%	-56	-1,1%
11	Osprzęt odgromowy	4 306	1,8%	4 436	2,1%	-130	-2,9%
12	Osprzęt siłowy	1 898	0,8%	1 291	0,6%	607	47,0%
13	Energetyka	1 610	0,7%	2 490	1,2%	-880	-35,3%
14	Elektronarzędzia i narzędzia ręczne	1 334	0,6%	1 137	0,5%	198	17,4%
15	Usługi	1 035	0,4%	660	0,3%	375	56,8%
16	Systemy wentylacji i ogrzewania	1 011	0,4%	1 183	0,6%	-172	-14,6%
17	Słupy oświetleniowe	505	0,2%	1 434	0,7%	-929	-64,8%
	<b>SUMA</b>	<b>239 075</b>	<b>100,0%</b>	<b>212 125</b>	<b>100,0%</b>	<b>26 950</b>	<b>12,7%</b>





# Sprzedaż liczby indeksów

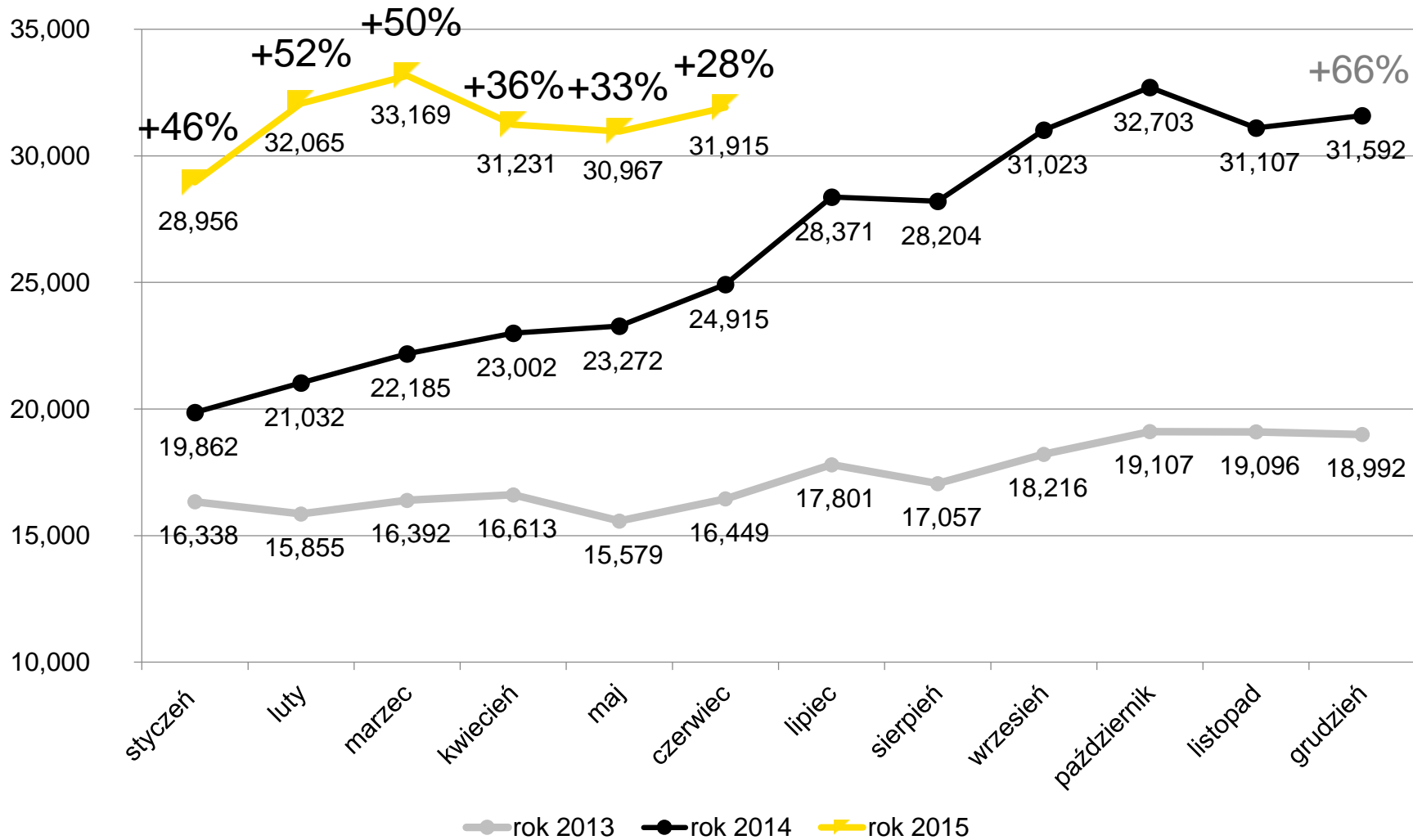



# TIM SA vs GRODNO – II kwartał 2015

RACHUNEK ZYSKÓW I STRAT	TIM SA				GRODNO			
	Q2 2015	Q2 2014	Q2 '15-'14	Q2 '15/'14	Q2 2015	Q2 2014	Q2 '15-'14	Q2 '15/'14
<b>PRZYCHODY NETTO</b>	<b>124 361</b>	<b>116 654</b>	<b>7 707</b>	<b>106,6%</b>	<b>66 669</b>	<b>47 425</b>	<b>19 244</b>	<b>140,6%</b>
marża %	14,77%	14,94%	-0,17%	98,9%	19,57%	22,91%	-3,34%	85,4%
<b>MARŻA</b>	<b>18 370</b>	<b>17 427</b>	<b>943</b>	<b>105,4%</b>	<b>13 045</b>	<b>10 864</b>	<b>2 181</b>	<b>120,1%</b>
Koszt własny sprzedanych towarów	105 991	99 227	6 764	106,8%	53 624	36 561	17 063	146,7%
<b>Koszty operacyjne razem</b>	<b>18 071</b>	<b>21 806</b>	<b>-3 735</b>	<b>82,9%</b>	<b>12 160</b>	<b>10 394</b>	<b>1 766</b>	<b>117,0%</b>
w stosunku do przychodów	14,5%	18,7%	-4,2%	77,7%	18,2%	21,9%	-0	83,2%
Amortyzacja	1 518	1 323	195	114,7%	1 065	910	155	117,0%
Zużycie materiałów i energii	1 307	1 577	-270	82,9%	702	554	148	126,7%
Odpis aktualizujący i likwidacja zapasów	-874	-13	-861		0	0	0	
Usługi obce	7 689	9 000	-1 311	85,4%	2 563	2 060	503	124,4%
Podatki i opłaty	72	289	-217	24,9%	154	126	28	122,2%
Wynagrodzenia	6 488	6 099	389	106,4%	5 716	4 806	910	118,9%
Ubezpieczenia społeczne i inne świadczenia pracownicze	1 411	1 332	79	105,9%	1 380	1 297	83	106,4%
Pozostałe koszty rodzajowe	659	1 929	-1 270	34,2%	580	641	-61	90,5%
Zmiana stanu produktów	-199	270	-469	-73,7%	0	0	0	
<b>WYNIK NA SPRZEDAŻY</b>	<b>299</b>	<b>-4 379</b>	<b>4 678</b>		<b>885</b>	<b>470</b>	<b>415</b>	<b>188,3%</b>
<b>WYNIK OPERACYJNY</b>	<b>221</b>	<b>-3 932</b>	<b>4 153</b>		<b>888</b>	<b>478</b>	<b>410</b>	<b>185,8%</b>

UWAGA: W związku z dokonaniem w czerwcu 2015r przekwalifikowaniem nieruchomości położonej we Wrocławiu przy ul. Jaworskiej oraz nieruchomości położonej w Siechnicach przy ul. Kwiatkowskiego 24 ( biurowiec) z nieruchomości przeznaczonej do sprzedaży na nieruchomość inwestycyjną oraz dokonaniem w konsekwencji powyższego, naliczeniem amortyzacji za okresy przeszłe, wyniki za II kwartał 2015r zaprezentowane zostały z uwzględnieniem amortyzacji przeliczonej w podziale na II kwartał.





## TIM SA vs GRODNO – II kwartał 2015

Inne pozycje	TIM SA			GRODNO		
		Rotacja	do KW		Rotacja	do KW
<b>Kapitał własny (KW)</b>	<b>164 792</b>			<b>44 316</b>		
Zapas	57 435	49	35%	45 061	76	102%
<b>Ilość produktów dostępnych od ręki</b>	<b>57 000</b>			<b>24 000</b>		
Należności	100 667	59	61%	55 636	61	126%
Zobowiązania	88 253	61	54%	71 404	97	161%
Aktywa trwałe	94 866		58%	45 938		104%
Kredyty i pożyczki (krótko i długoterminowe)	22 094		13%	31 430		71%
<b>SUMA BILANSOWA</b>	<b>293 200</b>			<b>153 308</b>		

Wskaźniki finansowe	Zalecane	TIM SA	GRODNO
Płynność bieżąca	1,4-2,0	1,34	1,16
Płynność szybka	0,8-1,0	0,87	0,67
Finansowanie kapitałem własnym	>30%	56%	29%
Pokrycie zobowiązań kapitałem własnym	>45%	127%	41%
Trwałość źródeł finansowania	MAX	58%	39%





Technologia, Innowacje, Mobilność

**Dziękuję za uwagę**

[www.tim.pl](http://www.tim.pl)

[www.timsa.pl](http://www.timsa.pl)

[www.ri.tim.pl](http://www.ri.tim.pl)

[www.szkolenia.tim.pl](http://www.szkolenia.tim.pl)

tim.pl

